

ΡΥΘΜΙΣΗ ΚΑΠΑΚΙΟΥ ΤΟΣΤΙΕΡΑΣ FRESH PROFI ΜΟΝΤΕΛΟ 150.67X (670, 671, 672, 673, 674, 676)

ΑΠΟΣΥΝΔΕΣΤΕ ΤΗΝ ΤΟΣΤΙΕΡΑ ΑΠΟ ΤΟ ΡΕΥΜΑ ΚΑΙ ΠΕΡΙΜΕΝΕΤΕ ΜΕΧΡΙ ΝΑ ΚΡΥΩΣΕΙ.

Για να ρυθμίσουμε το καπάκι στην τοστιέρα όταν χαλαρώνει και πέφτει ακολουθούμε την παρακάτω διαδικασία.

1. Ανοίγουμε το καπάκι στο πίσω μέρος της τοστιέρας με ένα κατσαβίδι όπως το σχήμα 1



ΣΧΗΜΑ 1

2. Σφίγγουμε ισοδύναμα τις 2 βίδες του δίχαλου με <αλεν> κλειδί. (σχήμα 2)



ΣΧΗΜΑ 2

Δοκιμάστε το καπάκι και κλείστε το πίσω μέρος.



Μην τοποθετήσετε λιπαντικό ή σπρέι ανάμεσα στον άξονα και το δίχαλο.

Αν η τοστιέρα είναι διπλή επαναλάβετε την διαδικασία και για το άλλο καπάκι.

ΣΧΕΔΙΟ ΑΝΤΑΛΛΑΚΤΙΚΩΝ

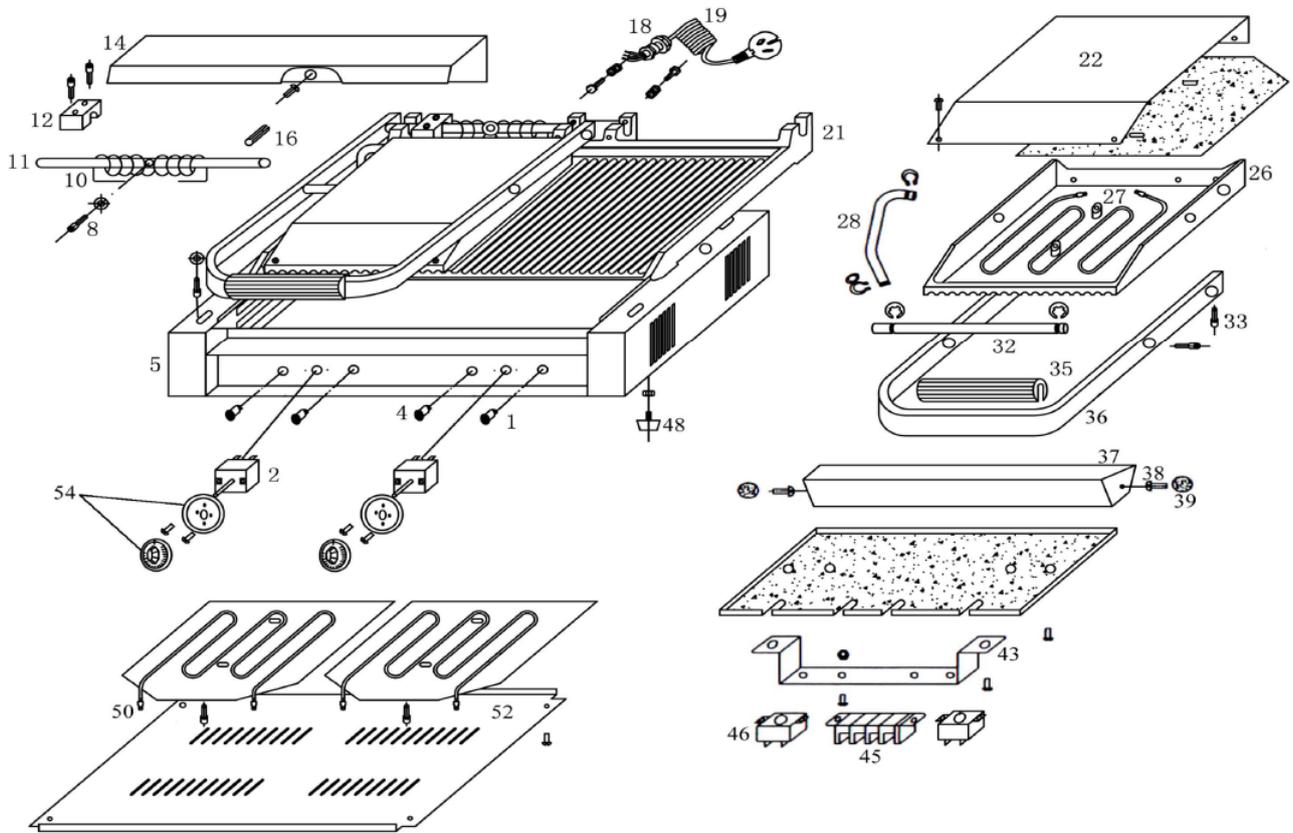

Πιθανές βκλάβες

Σε περίπτωση δυσλειτουργιών πρέπει να αποσυνδέσετε τη συσκευή από την τροφοδοσία (βγάλετε φικ από την υποδοχή!). Με βάση τον παρακάτω πίνακα πρέπει να ελέγξετε αν υπάρχει δυνατότητα να αφαιρέσετε τις δυσλειτουργίες και χωρίς να ενημερώσετε το σέρβις ή τον πωλητή της συσκευής.

Πρόβλημα	Αιτία	Λύση
Οι σχάρες δεν θερμαίνονται, αν και η συσκευή είναι ενεργοποιημένη και η κόκκινη λυχνία ελέγχου θερμοκρασίας αναμμένη.	<ul style="list-style-type: none">• Το πόμολο ρύθμισης της θερμοκρασίας έχει πάθει βλάβη.• Τουλάχιστον ένα από τα θερμαντικά καλώδια έχει πάθει βλάβη.• Ενεργοποιήθηκε το σύστημα προστασίας κατά της υπερθέρμανσης.	<ul style="list-style-type: none">• Επικοινωνήστε με τον πωλητή.• Επικοινωνήστε με τον πωλητή.• Αφήστε την ψησταριά να κρυώσει, πατήστε το RESET στο κάτω μέρος της συσκευής.
Η συσκευή είναι ενεργοποιημένη, το πόμολο ρύθμισης θερμοκρασίας και η κόκκινη λυχνία ελέγχου θερμοκρασίας είναι ενεργοποιημένα, αλλά δεν ρυθμίζεται θερμοκρασία.	<ul style="list-style-type: none">• Το πόμολο ρύθμισης της θερμοκρασίας έχει πάθει βλάβη.	<ul style="list-style-type: none">• Επικοινωνήστε με τον πωλητή.
Η κόκκινη λυχνία ελέγχου θερμοκρασίας δεν ανάβει, αν και η συσκευή λειτουργεί και το ψήσιμο γίνεται κανονικά.	<ul style="list-style-type: none">• Η πράσινη λυχνία ελέγχου θερμοκρασίας έχει πάθει βλάβη.	<ul style="list-style-type: none">• Επικοινωνήστε με τον πωλητή.
Δεν ανάβει η πράσινη λυχνία ελέγχου τροφοδοσίας ρεύματος αν και συσκευή είναι ενεργοποιημένη.	<ul style="list-style-type: none">• Ασυνήθιστη ή με διακοπές τροφοδοσία ρεύματος.• Καμένη ασφάλεια.	<ul style="list-style-type: none">• Ελέγξτε την τροφοδοσία ρεύματος και το καλώδιο εάν έχει πάθει κάποια ζημιά.• Επικοινωνήστε με τον πωλητή.

Αν δεν υπάρχει δυνατότητα να επιλύσετε τις δυσλειτουργίες:

- μην ανοίγετε το περίβλημα,
- επικοινωνήστε με το σέρβις ή επικοινωνήστε με τον πωλητή της συσκευής ανώ πρέπει να δηλώσετε:
 - τύπο βλάβης,
 - κωδικό προϊόντος και τον σειριακό αριθμό της (βλέπε την αναγνωριστική πινακίδα στο οπίσθιο μέρος της συσκευής).